



**ATRON**

1634 / 51 - 1634S / 45



Mercedes-Benz

## Motor

Modelo	OM 457 LA - Euro III
Tipo	6 cilindros, verticales en línea con turbocooler
Potencia máxima, conforme ISO 1585	250 kW (340 cv) @ 1.900/min.
Par motor máximo, conforme ISO 1585	1.450 Nm (148 mkgf) @ 1.100/min.
Cilindrada total (cm³)	11,967
Consumo específico	186 g/kWh (137 g/cvh) @ 1.300/min.
Alternador (V/A)	28/80
Batería (V/Ah)	2 x 12/135

## Transmisión

Embrague	MFZ 430, monodisco, seco, con accionamiento servo asistido
Caja de cambios	ZF 16 S - 1650/15,39 - 0,85
Marchas sincronizadas	16 (8x2)
Eje delantero	MB VL 3/7 D - 5
Eje trasero	MB HL 7/022 D - 12,3 con bloqueo
Reducción del eje trasero	3,429 x 1,083 (26:24) => 3,71 : 1
Bloqueo de diferencial	Serie

## Chasis

Llantas	8.25 x 22.5
Neumáticos	295/80R22.5
Dirección hidráulica	ZF 8095; i = 18,5 : 1
Tanque de combustible (L)	2 x 300 (plástico con llave)
5ª Rueda	Serie en 1634S/45

## Cabina

Tipo	Convencional - Dormitorio
Asiento conductor	Individual con base neumática Cinturón de seguridad de tres puntos
Asiento de acompañante	Individual con base neumática Cinturón de seguridad de tres puntos
Climatización	Calefacción / ventilación
Radio	AM / FM / CD / MP3 / SD / USB / BLUETOOTH

## Suspensión

Suspensión delantera	
Tipo	Ballestas semielípticas
Amortiguadores	Telescópicos de doble acción
Barra estabilizadora	Sí
Suspensión trasera	
Tipo	Ballestas semielípticas con elástico adicional
Amortiguadores	Telescópicos de doble acción
Barra estabilizadora	Sí

## Pesos y Capacidades (kg)

Vacío sin carrocería*	1634/51	1634S/45
Eje delantero	4.040	4.240
Eje trasero	2.740	2.980
Total	6.780	7.220
Carga útil máxima (técnica)	10.520	10.080
Pesos admisibles		
Capacidad del eje delantero	5.300	
Capacidad del eje trasero	12.300	
Peso bruto vehicular (PBV)	17.300	
Peso bruto vehicular (PBV) - 6 x 2 con 3º eje adaptado por terceros	23.300 (25.000**)	
Peso bruto vehicular combinado (PBTC)	45.000 (66.000**)	

(\* Sin carrocería o implemento, con tanque de combustible lleno, con rueda de repuesto, sin conductor, con extintor de incendios y caja de herramientas. (\*\*) Uso fuera de ruta.  
Obs.: Datos informados considerando la ejecución de serie.

## Dimensiones (mm)

Chasis con cabina, sin carrocería

	1634/51	1634S/45
A. Distancia entre ejes	5.170	4.500
B. Largo total	8.871	7.074
C. Ancho eje trasero	2.460	
D. Altura: cargado	2.882	2.908
descargado	2.905	2.931
E. Trocha (eje delantero)	1.969	
F. Trocha (eje trasero)	1.842	
G. Voladizo delantero	1.472	
H. Voladizo trasero	2.100	1.100
I. Diámetro de giro del vehículo (m)	19.8	17.6

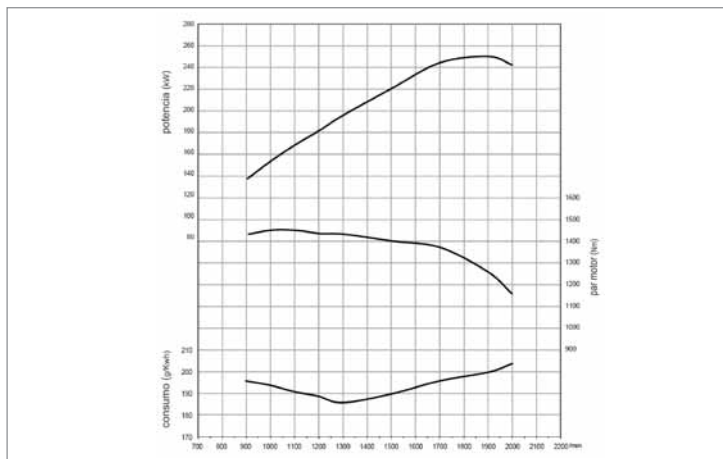

## Desempeño del vehículo

Reducción eje	i = 3,71 : 1
Velocidad máxima - Km/h	115
Capacidad máxima en pendientes (movimiento/arranque) con 45.000 kg (%)	37/25

## Instrumental

Tablero de instrumentos	Cuenta vueltas / tacógrafo electrónico semanal
-------------------------	--

## Frenos

Freno de servicio	Tambor en las ruedas delanteras y traseras con regulador automático
Sistema	A aire comprimido de dos circuitos
Tipo	
Área de frenado (cm²): Eje delantero	2,129
Eje trasero	2,412
Total	4,541
Diámetro del tambor	410 mm.
Espesor/ancho de la zapata	delantero: 18 mm/160 mm - Trasero: 18 mm/180 mm.
Freno automático*	
Tipo	ALB* (en conformidad con la carga)
Freno de estacionamiento	
Tipo	Mecánico a través de resorte acumulador, con accionamiento neumático
Actuación	Ruedas traseras
Freno adicional	Freno - Motor y Top Brake
Accionamiento	Electroneumático; puede actuar en conjunto con el freno de servicio

(\* Opcional bajo pedido.

Obs.: Datos informados considerando la ejecución de serie.

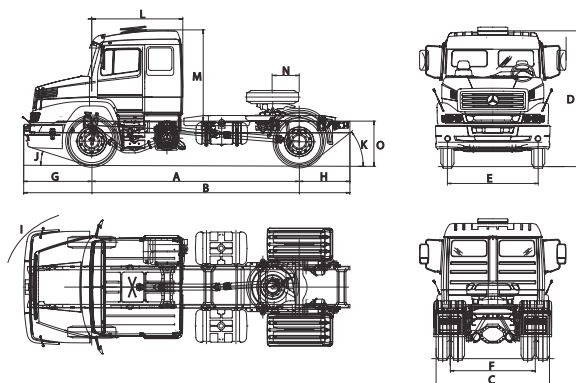

	1634/51	1634S/45
J. Ángulo de entrada (cargado)	18°04	16°04
K. Ángulo de salida (cargado)	8°43	35°17
L. Distancia eje delantero/ trasero de la cabina	1.973	
M. Altura techo bajo de la cabina/chasis	1.972	
N. Distancia del centro de la 5ª rueda/ eje trasero	-	575
O. Altura de la 5ª rueda hasta el suelo: cargado	1.304	
descargado	1.377	

Algunos componentes que se muestran en este folleto son opcionales y sólo pueden obtenerse mediante solicitud especial. Dirijase a su representante Mercedes-Benz. Él tiene la solución específica a sus necesidades de transporte. Con miras al desarrollo tecnológico, Mercedes-Benz Argentina se reserva el derecho de alterar las especificaciones y los diseños sin previo aviso. La tecnología de los productos Mercedes-Benz respeta la calidad del medio ambiente. Fotos no contractuales. Fecha de impresión: MARZO 2014.